

REGLER FOR TØMMERKØRSEL MED HEST

IDE: At kørslen foregår, på en for hesten og kusken så ergonomisk korrekt måde, som muligt.

At med hest og redskaber flytter træmasser og stammer, på en så let måde som muligt for både hest og kusk, og derved kåre bedste ekvipage.

FORMÅL: at give opfindere og konstruktører tips og ideer om, hvordan nye redskaber skal konstrueres.

At værre forbillede og idegivere for både begyndere og øvede skovkuske.

KONKURRENCEOPLÆG: At ved de forskellige stationer at afprøve hvor veltrimmede og følsomme de forskellige ekvipager er, samt hvordan kusken med små hjælpemidler kan få hesten til at samarbejde, på en rolig og harmonisk måde.



ALMINDELIGE BESTEMMELSER

Hvis en ekvipage ved Funktionskontrol ikke får rettet ureglementeret udrustning, eller udstyr der ikke er sikkerhedsmæssigt i orden, eller anden årsag, får ekvipagen ikke lov at starte i øvrige stationer.

Forhindringer der er tages i forkert rækkefølge udløser 150 strafpoint.

Det er ikke tilladt at trække hesten igennem en forhindring hverken af kusken eller medhjælperen dette vil give en straf på **150** strafpoint.

IDEALTID: 60 meter i min + 3 min for forspænding og 3 min for fraspænding + i forekommende tilfælde for stationen, tid for på- og aflæsning 1 min pr. stamme. Der meddeles om hvor lang tid der er tilbage af idealtiden.

I langtømmer banen tillægges der yderlig 1,5 min pr forhindring.

Ved kørsel med vogn og slæbelæs stoppes køretiden ved holdt, og stopur 2 tager stoptiden.

Ved lynbænken beregnes idealtiden, fra starten af stationen over til redskabet og videre til den tværgående stamme og atter til mål +1,5 min. til placering pr. stok

MAX.TID= 50% tillæg på idealtiden for nybegyndere

MAX. TID= 10% tillæg på idealtiden for øvet (fra 5 start dog efter 1år)

Når der er 2 min tilbage af idealtid gives der besked og når max tiden går i gang gives der også besked.

Overskredet idealtid straffes med 1 strafpoint pr. påbegyndt **1** sek

Overskredet maxtid medfører diskvalificering.

Ekvipagen skal før start underrettes om idealtid og maxtid for de forskellige stationer

Gangarten er skridt ved alle stationer, forkert gangart, der ikke korrigeres inden for **10** sek medfører 50 strafpoint

Usportslig optræden af ekvipagen straffes fra 1 – 100 strafpoint, udmåles af dommerjury. Dog kan dommerjuryen udvise en ekvipages hvis denne gentagende gange udviser usportslig optræden.

Undlades en forhindring bevidste kan man ikke placere sig foran dem, der har gennemført alle forhindringer. Ved godkendt forsøg på at gennemføre forhindring skal hestens hoved forbi ind i første port

Ved pointlighed vinder den, der har færrest point ved lynbænken og langtømmer sammenlagt. Og hvis der stadig er pointlighed er den som har færrest straf på tid som vinder.

Banens sværhedsgrad afpasses efter redskabet og øvelsens art. Læssets størrelse skal være tilpas. Portenes bredde skal være ekipages maxbredde + mindst 20 cm. Dog skal svinglen være minimum 80 cm.

Ved 2spand er hammel minimum 165cm + 20cm.

Hvis der er en eller flere ekipager med, hvor hesten er under 120cm, skal forhindringer tilpasses til samme sværhedsgrad, som de øvrige deltagere, her menes passages under forhindring, opkørsel på faste stammer, stop med tung stamme og lynbænken.

OBLIGATORISK UDSTYR: Kusken skal bære saks, **kniv** eller krog samt sikkerhedssko/ støvler på. Har det man ikke dette på til start og under hele konkurrencen, er man automatisk udelukket fra hele stævnet. Pisk er ikke tilladt, **kuske under 18år det påkrævet at havde en CE godkendt sikkerhedshjelm på.**

EVENTUEL PROTEST: skal indgives skriftligt af kørende kusk, senest 15 min efter resultatets offentliggørelse. Protest behandles af dommerjury, bestående af den samlede dommerstand.

Det er valgfrit om man vil have en medhjælper med, i dette tilfælde skal medhjælperen befinde sig indenfor stationsområdet, men må ikke vise vej eller gribe ind, eller på anden måde hjælpe kusken til at løse opgaven. Sker dette, vil blive betragtet som usportslig optræning.

Hesten **alder og drægtighed henholdes til danskride forbund regler**, i god kondition og have trimmet hove. **Hopper med føl under 5 måneder må ikke deltage.**

Køremåden ved alle forhindringer er det VIGTIGT at gå på den rigtige side af stammen for at undgå uheld. **Kæden skal frakobles svinglen ved en hver justering på kæde der gives 10 strafpoint for hver gang dette ikke overholdes dette gælder for langtømmer banen.**

Afstanden mellem to forhindringer skal være så stor at de ikke berør hinanden, med mindre at det er balancebommen og viften, hvis viften og balancen bommen er bygget sammen skal kusken have mulighed for at placere stammen på ny ved den første tværstammen

Portene og firkanten må ikke laves af jern pæle, af sikkerhedsmæssige årsager

FUNKTIONSKONTROL FØR START:

Den udrustning der godkendes på station 1, skal følge ekipagen i hele konkurrencen. Ekipagen skal meddeles om de fejl der evt. måtte være, for at de kan rettes inden start.

Der køres med traditionelt seletøj, dog skal der anvendes omgangstøj når der køres med vogn og slæde. Det er kuskens eget ansvar at være opmærksom på om der bruges vogn og slæde. Kommer ekipagen ikke til tiden til funktionskontrollen eller ikke er klar til start, tildeles strafpoint for usportslig optræden. Møder ekipagen ikke til tiden, placeres de sidst på startlisten.

BEDØMMELSE:

Håndtering af hest og forspænding.

Max. 10 strafpoint.

Håndtering af hest og fraspænding.

Max. 10 strafpoint.

Kusk og medhjælperes påklædning og udstyr

Max. 10 strafpoint.

Usportslig optræden.

Max. 100 strafpoint.

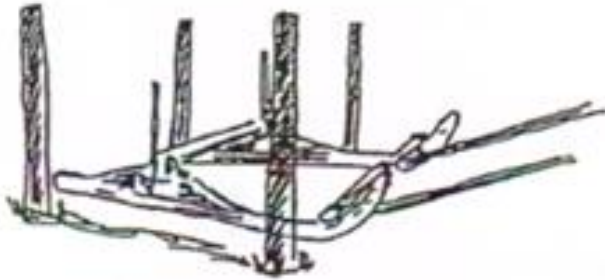

KØRSEL MED SLÆBELÆS:

Man spænder redskabet for inde på banen og lægger et bestemt antal stammer, derefter køres med læsset gennem forskellige porte og tilbage til udgangspunktet. Lægger af igen og stiller redskabet tilbage, hvor man tog det, samt spænder fra og forlader banen.

BEDØMMELSE:

Ferspænding.	Max. 10 strafpoint.
Påkørte porte.	10 strafpoint pr. påkøring.
Øvrige forhindringer.	10 strafpoint pr. forhindring
Tabt træ eller saks/krog.	5 strafpoint pr. stk.
Køremåde.	Max. 30 strafpoint.
Materialehåndtering.	Max. 10 strafpoint.
Ferspænding.	Max. 10 strafpoint.
Usportslig optræden.	Max. 100 strafpoint

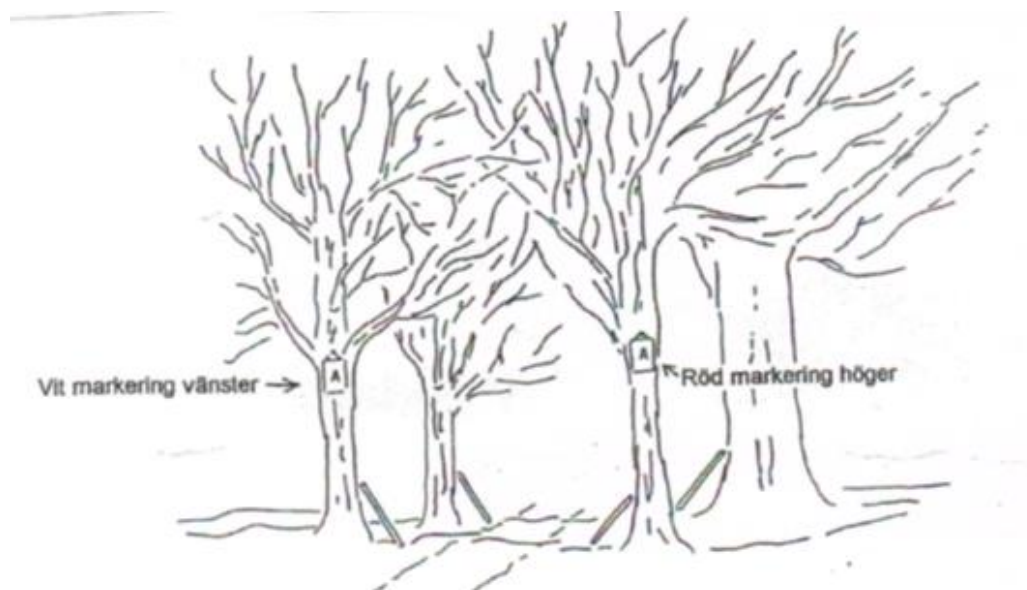

KØRSEL MED TRÆ PÅ VOGN OG LYDIGHEDSPRØVE:

Man spænder vognen for inde på banen, læsser et bestemt antal stammer. Herefter køres med læsset gennem portene og tilbage til udgangspunktet. **Under kørslen kan der gøres holdt, af varierende længde, fra 10 sek. til 1 min.** Derefter læsses der af og redskabet afleveres ved udgangspunktet. Standsningerne skal ske på de markerede steder, med ca. 60 cm marginal og varierende afstande fra hinanden.

Det er tilladt at stå af og lægge tømme på jorden, men det er ikke tilladt at gå frem til hestens hoved. Medhjælperen må heller ikke holde ved hesten. Vognen må ikke bremses.

BEDØMMELSE:

Ferspænding.	Max. 10 strafpoint.
Påkørte porte.	10 strafpoint pr. Påkøring.
Øvrige forhindringer.	10 strafpoint pr. forhindring
Tabt træ eller saks/krog.	5 strafpoint pr. stk.
For kort holdt	1 strafpoint pr 2 sek.
kørsel gennem markering uden at standse	30 strafpoint.
Påkørsel af holdemarkering	10 strafpoint pr. markering.
Køremåde.	Max. 30 strafpoint.
Materialehåndtering.	Max. 10 strafpoint.
Fraspænding.	Max. 10 strafpoint.
Usportslig optræden.	Max. 100 strafpoint

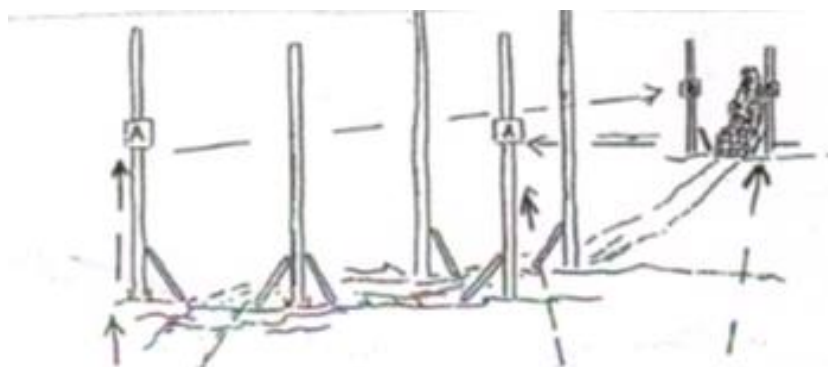

LYNBÆNK:

5-7 stammer af forskellige dimensioner og længder skal placeres fra samme side på en lynbænk. Stokkene skal ligge samlet og være trukket lige langt frem. Der måles når den første stamme er lagt fx 30cm fra tværstammen, og når ekvipagesen er færdig med at slæbe alle stammer bliver der sat en pind 30cm. fra tværstammen i den modsatte ende og det er den linje der bliver målt fra nu. Håndtering af stammer med hænder, krop, saks og ben **er ikke** tilladt. Når kørslen er afsluttede, må der ikke justeres på stammerne.

Stammerne SKAL altid slæbes i den tykke ende

Stammene skal ligge indenfor en markering på den tværgående stamme, stammernes samlede brede +75 cm.

Stammerne i bunden vil også blive målt i bredden. Der hvor den stamme der er trukket længst frem er der vil der blive målt på tværs. Stammernes samlet total bredde + 4cm.pr. Stamme (første stamme skal ikke medregnes til de 4cm.) giver en straffri zone derud over giver det 1straf/cm.

Idealtiden beregnes fra starten af stationen over til redskabet og videre til den tværgående stamme og atter til mål +1,5 min. til placering pr. stok, se eksempel på næste side.

BEDØMMELSE:

Forspænding.	Max. 10 strafpoint.
Stamme som afviger i fremtrækning fra første og sidste stamme	1strafpoint pr.cm afvigelse.
Stammer som slæbes over underlaget og tipper ned pr stamme.	150 strafpoint.
Øvrige forhindringer	10 Strafpoint.
Ligger stammen uden for markering	150 strafpoint.
Fremtrækning af stamme i ryk 1.gang	1 Strafpoint. Pr. Stok.
Fremtrækning af stamme i ryk 2.gang	2 Strafpoint. Pr. Stok.
Fremtrækning af stamme i ryk 3.gang	3 Strafpoint. Pr. Stok.
Fremtrækning af stamme i ryk 4.gang	4 Strafpoint. Pr. Stok.
Fremtrækning af stamme i ryk 5.gang	5 Strafpoint. Pr. stok.
Fremtrækning af stamme i ryk 6.gang	50 strafpoint.
Berøring af kroppen eller saks	30 pr. gang.
Bundbredden der er bredere end topbrede.	1 Strafpoint pr cm
Køremåde	Max. 30 Strafpoint.
Stammernes samlet top breddes der er bredder end den straffri zone	1strafpoint pr.cm

Materialehåndtering.
Fraspænding.
Usportslig optræden.

Max. 10 strafpoint.
Max. 10 strafpoint.
Max. 100 strafpoint

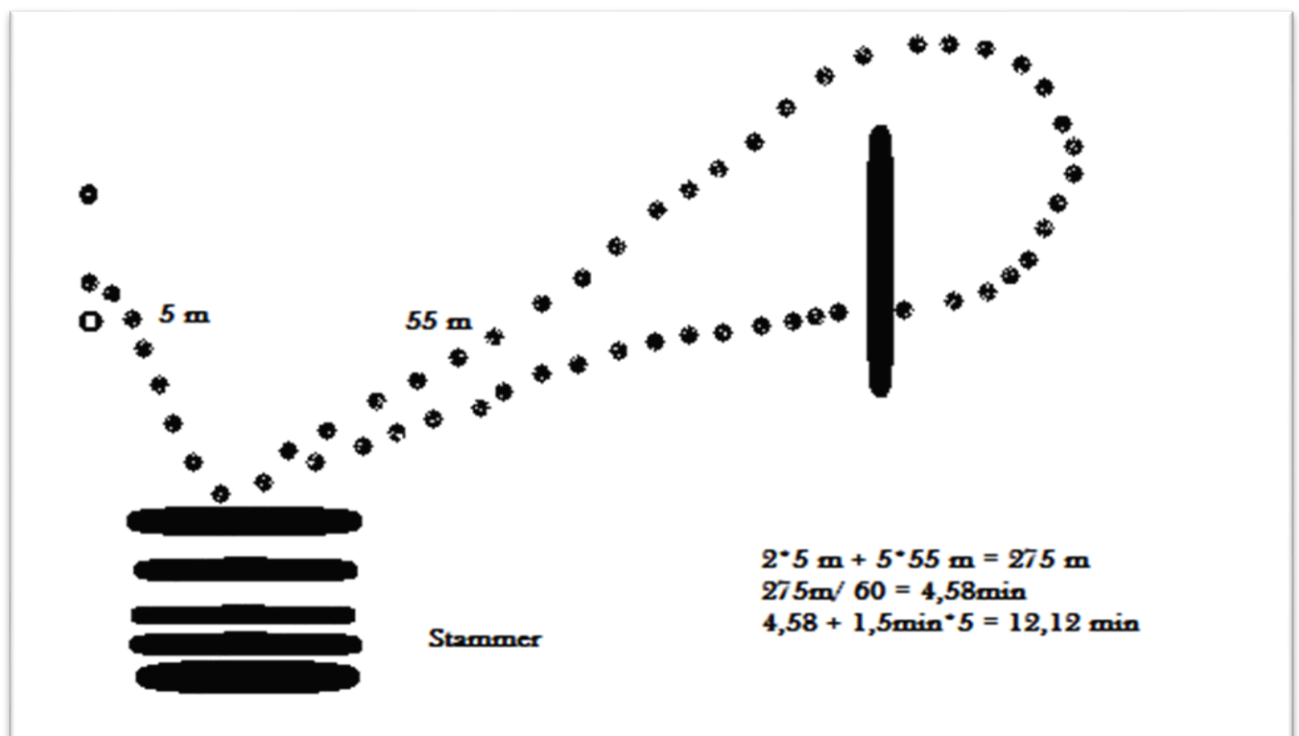
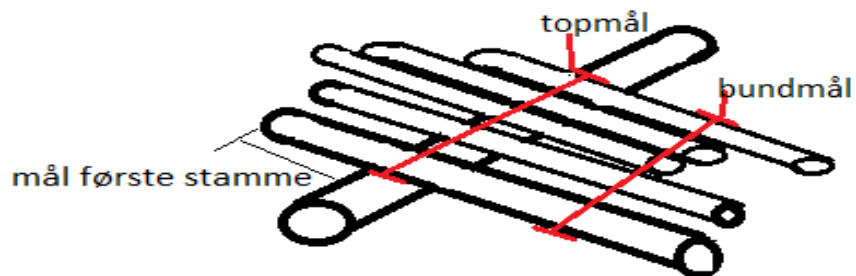

LANGTØMMERBANE:

Her forefindes løse skagler som kan bruges af alle ekipager, der bruges saks eller kæde. Kusken skal køre ind i ruten med redskabet slæbende på jorden, når svinglen er inde i firkanten, må svinglen/hammelen løftes, for at lave en 180° vending og koble stammen på, som skal være 6-12 meter lang, derefter slæbes stammen ud der køres en bane med op til x porte, som er markeret fra A-J/1-20

Sidernes længde på firkanten skal være 2,5 -3m

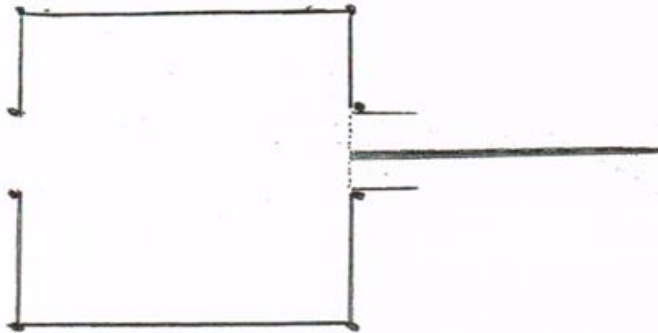

VINKELPORT:

Skal være mærket med bogstaver og rød/hvid markering hvis indgang og udgang ikke er ens. Skal bygges, så hesten skal trække eller bakke stammen vinkelret ind i en port eller en markeret streg, så at ekipagen kan komme gennem næste port.

Hvis banen er gennemført får man
Hvis den ikke er gennemført

0 Strafpoint
75 Strafpoint

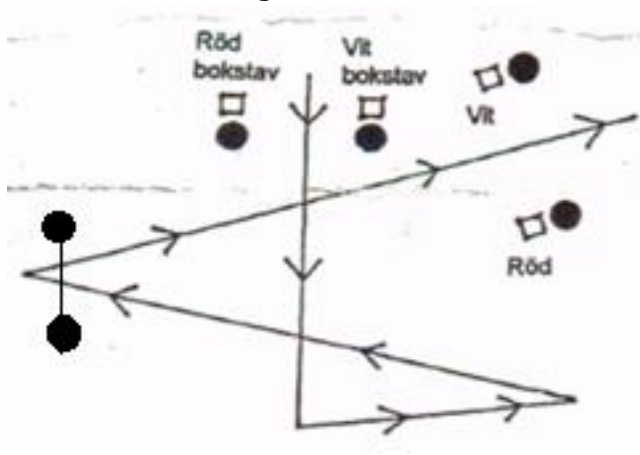

OPKØRSEL PÅ FASTE STAMMER:

Stammen trækkes op på to faste liggende stammer, så langt frem at den flugter med enderne af de faste stammer. Der må stoppes lige så mange gang man vil indtil man er kørt forbi markeringen, der er en meter fra enden af de faste stammer. Falder stammen ned skal der måles derfra hvor den lander medmindre den stadig er i træk og fra til de faste stammers kant, hvis stammen falder ned før markeringen er det tilladt at forsøge at trække stammen hvor fra den er landet.

Der skal måles hvor stammen ligger stille første gang stammen ligger stille efter markeringen	1 strafpoint pr.cm
Falder stammen ned fra de faste stammer	50 Strafpoint
Berøring af kroppen	50 pr. gang



STAMMESKIFT

Forhindringen formål er at få stammernes bagender til at flugte

Forhindringen starter når den trækkende stammes forenden passere den liggende stammer bagende og forhindringen slutter første gang man stopper.

Der skal måles hvor stammen ligger stille første gang, ud for liggende stamme, der gives ikke flere forsøg. 1 Strafpoint pr. Cm.

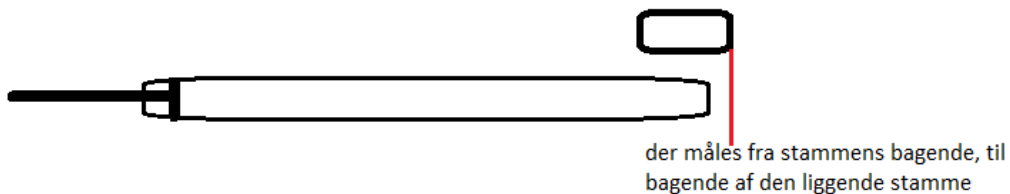

der måles fra stammens bagende, til bagende af den liggende stamme

PASSERING UNDER FORHINDRING:

Tværstammen ligger **med en flad anlægnings flade**, i begge ender. Ovenpå tværstammen er der et bestemt antal klodser, som kan falde ned ved berøring.

Afvigelse fra startposition
Nedrivning af forhindring
Nedrivning af klods

1 Strafpoint pr. cm
50 Strafpoint
10 strafpoint

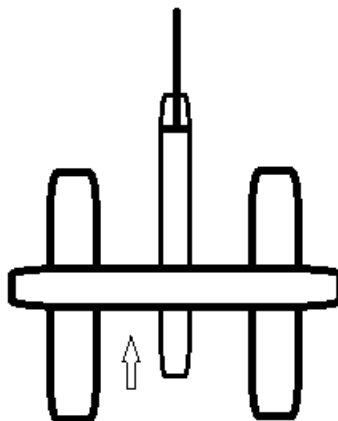

A-B-C

Stammen køres ind i A mens kusken har fat i tømme hvor hesten skal stå stille, kusken skal ligge tømmerne på jorden og kusken går hen i det markeret felt, mens hesten står stille. Kusken skal med stemmen få hesten til at gå igennem felt B **uden at stoppe** og på stemmen få hesten til at stoppe så, forenden af stammen ligger i felt C, hvor efter kusken må tage tømme igen og forsætte.

BEDØMMELSE:

Hvis banen er gennemført
Hvis den ikke er gennemført

0 Strafpoint
75 Strafpoint

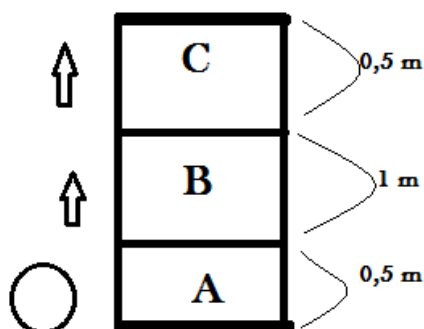

VIFTEN:

Man trækker stammen hen til den første af de faste stammer, så stammen kan trækkes op ad spidsen på den første stamme, derefter skal man få stammen til at falde i det første hak, derefter skal man få stammen til at falde i det andet hank og i det sidste hak.

BEDØMMELSE:

Mister første hak.

10 strafpoint.

Mister andet hak.

25 strafpoint.

Mister tredje hak.

50 strafpoint.

Stammen falder ned fra den første faste stamme

150 strafpoint.

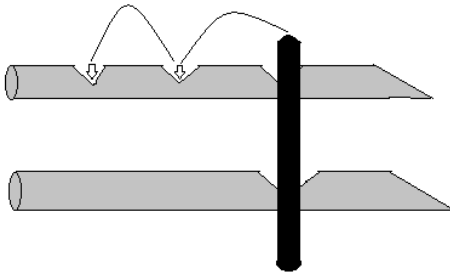

BALANCEBOM

Man køre stammen over tværstammen og trækker stammen så langt frem til den ligger i balance på tværstammen, uden hesten er i træk.

Kæden må ikke tages af for at skabe balance, da dette ville tælle som en fraspænding. Der må ikke justeres på kæden fra påbegyndt fremad trækning på tværstammen. Stammen må ikke skubbes tilbage.

Balancebommen må ikke påvirkes på nogen måde.

Der skal være minimum 5cm luft under begge ender på balancebommen, og bommen skal ligge forholdsvis stille.

hvis viften og balancen bommen er bygget sammen skal kusken havde mulighed for at placere stammen på ny ved den første tværstamme

BEDØMMELSE:

Hvis banen er gennemført

0 Strafpoint

Hvis den ikke er gennemført

50 Strafpoint



"VANDGRAV/ BRO"

Man kører hesten over "vandgraven" uden at vælte nogle af hjørneklodser.

BEDØMMELSE:

Væltet klods

10 strafpoint pr påkørsel.

Hvis man kører ude om forhindringen

150 strafpoint

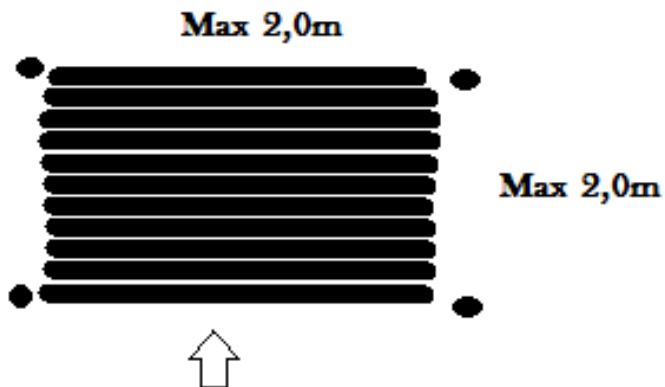

OPKØRSEL PÅ TREKANT

Stammen trækkes op ad markeringspælen derefter inden for markeringen på stammen, stammen skal holdes i 5 sek. inden for markeringen, **der skal tælles så højt så kusken kan høre det.**

Det er tilladt at forsøge 3 gange.

BEDØMMELSE:

Holdt for kort tid.

10 strafpoint pr. sek.

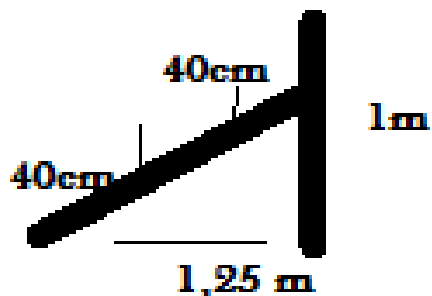

NYT TRÆ

Et valgfrit sted af stammen skal kører hen over klodsen med halvdelen eller mere af stammen

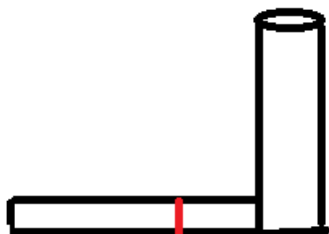

Godkendt
Ikke godkendt

0 strafpoint
75 strafpoint

SKUB OP AF STAMMEN

Skub stubben op ad stammen og bagud af forhindring. Når stammen kommer forbi markeringen, må man kun skubbe bagud

For 2spand er det tilladt at spænde fra, når forhindring er godkendt for at komme sikkert derfra.

Godkendt
Ikke godkendt

0 strafpoint
75 strafpoint

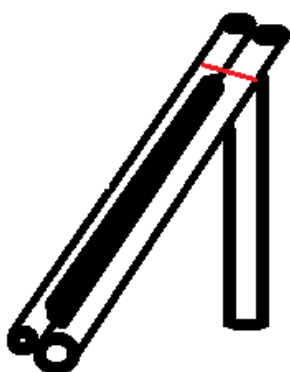

SOLUR

Stammen trækkes rundt om en fast pæl eller træstamme, så den rotere i en cirkel om det faste punkt. 4 til 6 markeringer (kegler/klodser) skal rammes med bagenden af stammen, bag markeringen er der også en markering, denne markering må ikke berøres. De inderste markeringer står med samme afstand til det faste punkt, eller varierende afstand, dog kun tættere og tættere på det faste punkt.

Nærmeste markering ikke ramt

10 Strafpoint

Bagerste markering ramt

10 strafpoint

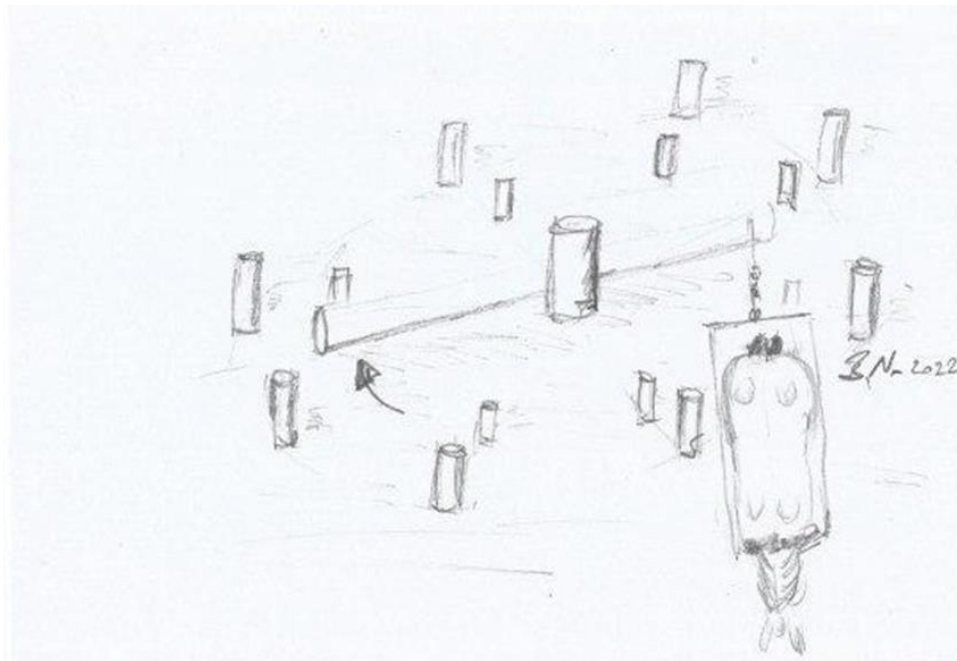

X-FORHINDRING

2 tykke stammer ligger oven på hinanden, så de danner et X. Træk-stammen trækkes op på første stamme i X og derefter videre til næste stamme i X og osv. Til træk-stammen har hvilet på alle 4 ben i X'et. Forenden af træk-stammen må ikke røre jorden fra den rammer første ben i X'et, til den hviler på 4. ben i X'et. I midten af X'et skal der være en pæl med en klods ved hver 90 graders skæring, som ikke må røres.

Pr. stammen træk-stammen ikke hviler på

50 strafpoint

AFLEVERING AF LANGTØMMER:

Stammen trækkes ind i firkanten, stammen placeres så den flugter med indersiden af portene

Portene og firkanten må ikke laves af jern pæle, af sikkerhedsmæssige årsager

Der skal måles hvor stammen ligger stille første gang når stammen ligger i passagen, på vej ind i firkanten.

1 Strafpoint pr. cm.

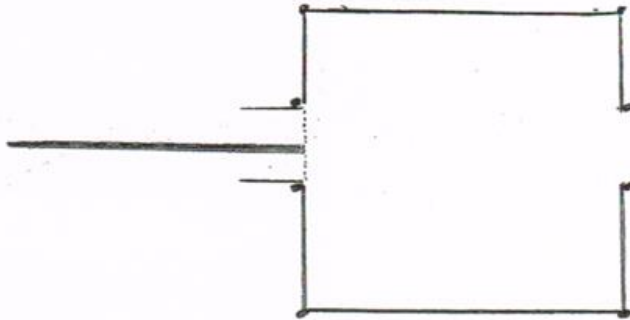

BEDØMMELSE:

Forspænding.

Påkørte porte

Øvrige forhindringer

forlades inden der er koblet fra stammen

Hvis ekvipagen mister en port.

Hvis kusken overtræder med en fod på den, forkerte side af port markering.

Placering af stamme

Køremåde

Materialehåndtering.

Fraspænding.

Usportslig optræden.

Max. 10 strafpoint.

10 strafpoint pr påkørsel.

10 Strafpoint Hvis ruten
Diskvalificeret.

30 strafpoint Pr. Port

10 strafpoint.

1 Strafpoint pr. cm.

Max. 10 Strafpoint.

Max. 10 strafpoint.

Max. 10 strafpoint.

Max. 100 strafpoint

LÆSSERAMPE:

Der spændes for inde på banen. Træk en stamme parallelt op ad to slidser og op på et vandret bord med hakker. Først i det første hak, derefter andet hak og til sidst i tredje hak.

Kæder/reb skal kunne slippe stammen, hvis den bliver trykket helt over

BEDØMMELSE:

Ferspænding.	Max. 10 strafpoint.
Mister første hak.	10 strafpoint.
Mister andet hak.	25 strafpoint.
Mister tredje hak.	50 strafpoint.
Hvis stammen trækkes helt over og falder ned.	100 strafpoint.
Køremåde.	Max. 30 strafpoint.
Materialehåndtering.	Max. 10 strafpoint.
Fraspænding.	Max. 10 strafpoint.
Usportslig optræden.	Max. 100 strafpoint

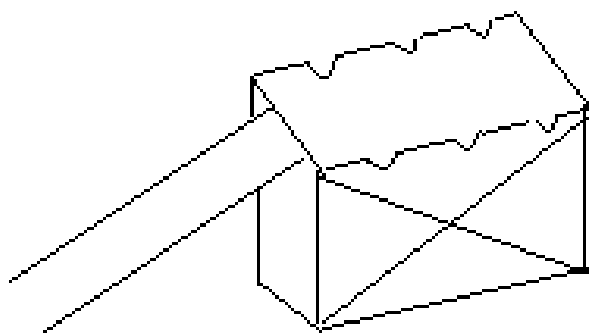

STOP MED STAMME:

Der spændes for inde på banen. Træk stammen frem til markeringspælen derefter trækkes stammen frem til man mener at man har kørt 65 cm, hvor der bliver sat en pind ned for enden af stammen, træk derefter stammen frem til man mener at man har kørt 65 cm igen, der vil blive sat en pind ned igen.

Denne forhindring må ikke være den første forhindring som ekipagesen starter med.

BEDØMMELSE:

Ferspænding.	Max. 10 strafpoint.
Kørt for kort.	1 strafpoint pr. 1 cm.
Kørt for langt.	1 strafpoint pr. 1 cm.
køremåde.	Max. 30 strafpoint.
Materialehåndtering.	Max. 10 strafpoint.
Fraspænding.	Max. 10 strafpoint.
Usportslig optræden.	Max. 100 strafpoint



TILBAGETRÆDNING (kan bruges som start og slut boks)

Man kører hesten ind i hjørnet kun med svingel og kæde, man skal have svingel og kæde i den ene hånd og tømme i den anden hånd, til man når et mærkeret punkt hvor efter man skal få hesten til at træde tilbage ved hjælp af tømme mens man stadigvæk går bagved hesten og har fat i svingel og kæde til man er ude af forhindringen igen. Heste og kusk må ikke komme uden for den markerede afmærkning

BEDØMMELSE:

Forspænding.

Max. 10 strafpoint.

Påkørte klods

10 strafpoint pr påkørsel.

Hvis kusken eller hest overtræder med en fod på den forkerte side af klods markering.

10 strafpoint.

Tabt svingel.

5 strafpoint pr. gang.

køremåde.

Max. 30 strafpoint.

Materialehåndtering.

Max. 10 strafpoint.

Fraspænding.

Max. 10 strafpoint.

Usportslig optræden.

Max. 100 strafpoint

